



Pařezová fréza FAE **SCH/GT**

TECHNICKÝ POPIS STROJE

FAE SCH/GT je určena k odstraňování jednotlivých pařezů v zalesněných oblastech, parcích a v zemědělství, a to až do hloubky 60 cm.

Tato fréza je ideální v kombinaci s traktory o výkonu 180-350 koní. SCH je vybavena dvouspojkovou převodovkou, která poskytuje vynikající výkon a řízení výkonu.

Modely SCH/GT (krom modelu 75) mají hydraulický systém bočního posuvu, který umožňuje obsluze přizpůsobit pracovnímu prostředí z pohodlí místa operátora. Frézu můžete osadit, buď standardními nebo HD zuby, což zajišťuje vynikající výkon ve všech typech terénů.

ZÁKLADNÍ VÝBAVA LESNÍ FRÉZY

- Hydraulický systém posuvu
- Uzavřený rám stroje
- Vnitřní vyztužení rámu
- Ochranné řetězy
- Převod pomocí bočních převodovek
- Náhonová hřídel s palcovou spojkou
- Navařené ocelové protiostří
- Hřídele rotoru z kalené oceli

PŘÍSLUŠENSTVÍ

- Osazení rotoru různými typy zubů
- Hydraulický 3. bod závěsu

HOMOLOGACE A OSVĚDČENÍ

- EU homologace – pracovní stroj nesený

POHONY

- Pohon pomocí ozubených kol – boční převodovka



ROTOR TYP A



HYDRAULICKÝ SYSTÉM POSUVU

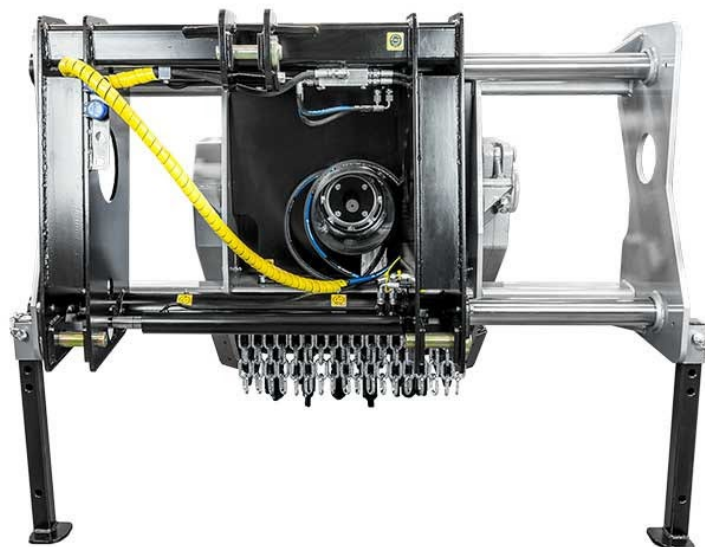

TECHNICKÁ SPECIFIKACE

MODEL	SCH/GT/DT 65	SCH/GT/DT 75
Traktor (hp)	180-300	200-350
PTO (ot/min)	1000	1000
Pracovní záběr (mm)	730	810
Celková šířka (mm)	1800	1800
Hmotnost vč. rotoru (kg)	2900	3690
Průměr rotoru (mm)	900	1100
Max. pracovní hloubka (mm)	500	600
Počet zubů typ A/3 + M/H	28+4	34+4



SPECIFIKACE STROJE

Kód položky	Položka
011606065	SCH/GT/DT-65 Pařezová fréza
011607075	SCH/GT/DT-75 Pařezová fréza
112800078-O	Se zuby typu A/3/HD
112800094-O	Se zuby typu F/3
111304000-O	Hydraulický 3. bod 100 x 60 x 280 kat. 3-4 (Pro SCH/SS/DT-45)
891000645-O	Třmen pro hydraulický 3. bod cat.4 - Ø40,5 - sp=60

Nabídková cena pro pařezovou frézu FAE SCH/GT/DT-65

xxxxxxxxxxxxxxxxx,- Kč bez DPH

